

INSTRUKCJA OBSŁUGI, model: CN-ST51

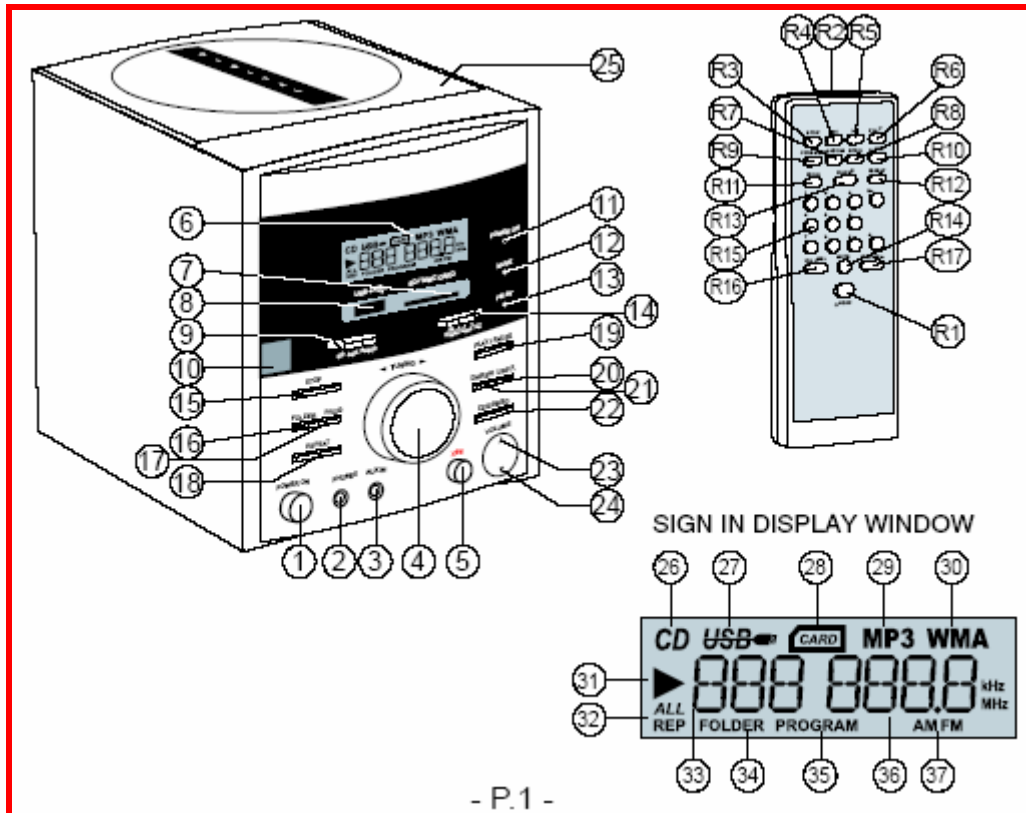
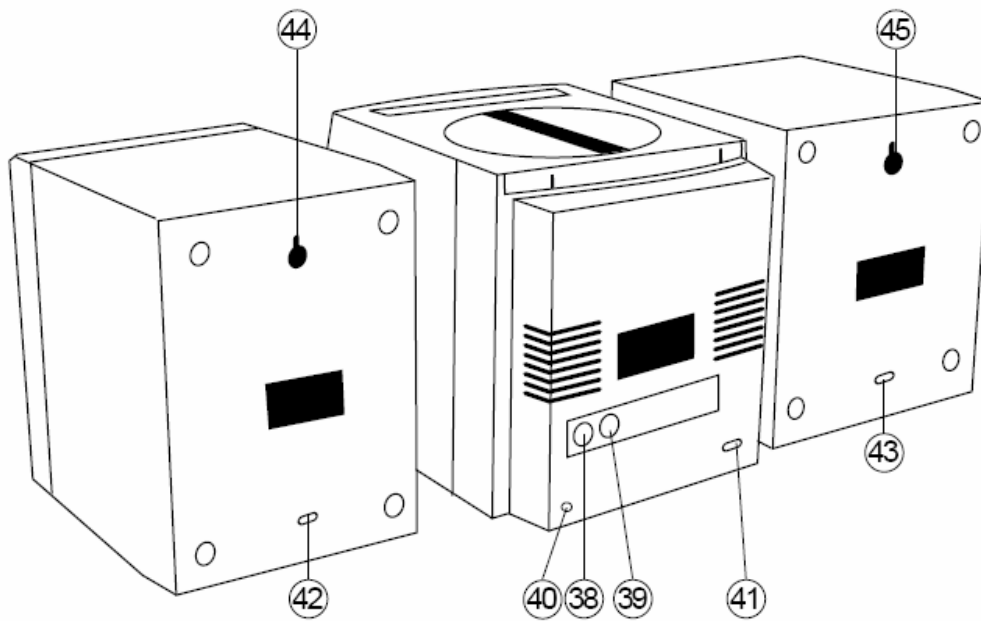

- P.1 -

ROZMIESZCZENIE REGULATORÓW I PORTÓW

WIDOK Z PRZODU:

1. WŁĄCZNIK ZASILANIA [POWER ON/OFF]
2. WYJŚCIE NA SŁUCHAWKI
3. WEJŚCIE AUX
4. POKRĘTŁO STROJENIA
5. WŁĄCZNIK SYSTEMU SUPER BASS
6. WYŚWIETLACZ LCD
7. WEJŚCIE NA KARTY SD/MMC
8. PORT USB
9. PRZYCISK FUNKCYJNY (MODE / AUX / RADIO)
10. CZUJNIK PILOTA
11. WSKAŹNIK ZASILANIA
12. WSKAŹNIK WYŁĄCZENIA DŹWIĘKU [MUTE]
13. WSKAŹNIK FM STEREO
14. PRZEŁĄCZNIK ZAKRESÓW (FM / FM ST. / AM)
15. ZATRZYMANIE [STOP]
16. PRZECHODZENIE POMIĘDZY FOLDERAMI [FOLDER]
17. PROGRAMOWANIE [PROG.]
18. PONOWNE ODTWARZANIE [REPEAT]
19. ODTWARZANIE/ PAUZA [PLAY/PAUSE]
20. W GÓRĘ/PRZEWIJANIE DO PRZODU [UP/F.F]
21. W DÓŁ/PRZEWIJANIE DO TYŁU [DN/REW]
22. CD/USB/SD
23. REGULACJA GŁOŚNOŚCI + [VOLUME + (MAX)]
24. REGULACJA GŁOŚNOŚCI - [VOLUME - (MAX)]
25. OTWIERANIE POKRYWY CD

WYŚWIETLACZ

26. "CD" wskazuje, że w danej chwili odtwarzana jest płyta CD
27. "USB" wskazuje, że w danej chwili urządzenie korzysta z nośnika podłączonego pod port USB
28. "CARD" wskazuje, że w danej chwili urządzenie korzysta z karty SD/MMC
29. "MP3" wskazuje, że w danej chwili odtwarzana jest muzyka w formacie MP3
30. "WMA" wskazuje, że w danej chwili odtwarzana jest muzyka w formacie WMA

31. “▶” wskazuje, że w danej chwili trwa odtwarzanie CD/MP3/WMA/USB/SD/MMC
32. “REP” wskazuje na ponowne odtwarzanie jednego lub wszystkich utworów (REPEAT1/ REPEAT ALL)
33. Numer odtwarzanego utworu
34. “FOLDER” wskazuje na tryb przechodzenia pomiędzy folderami CD/MP3/USB/SD
35. “PROGRAM” wskazuje na włączony tryb programowania
36. CZĘSTOTLIWOŚĆ RADIOWA
37. RADIO

WIDOK Z TYŁU URZĄDZENIA:

38. WYJŚCIE NA PRAWY GŁOŚNIK -R
39. WYJŚCIE NA LEWY GŁOŚNIK -L
40. WYJŚCIE NA ANTENĘ FM
41. WEJŚCIE ZASILANIA

WIDOK Z TYŁU GŁOŚNIKA:

42. KABEL PRAWEGO GŁOŚNIKA
43. KABEL LEWEGO GŁOŚNIKA
44. OTWÓR DO MONTOWANIA NA ŚCIANIE PRAWEGO GŁOŚNIKA
45. OTWÓR DO MONTOWANIA NA ŚCIANIE LEWEGO GŁOŚNIKA

PILOT:

- R1. PRZYCISK WŁĄCZENIA/WYŁĄCZENIA URZĄDZENIA [POWER ON/OFF].
(Aby móc obsługiwać urządzenie przy pomocy pilota, należy uprzednio włączyć je przyciskiem WŁĄCZNIKA ZASILANIA (1).
- R2. NADAJNIK PODCZERWIENI
- R3. STOP
- R4. ⏮
- R5. ⏭
- R6. ODTWÓRZ [PLAY]
- R7. ODTWÓRZ LOSOWO [RANDOM]
- R8. ODTWARZANIE PIERWSZYCH 9 SEKUND UTWORU [INTRO]
- R9. CD/USB/SD
- R10. PAUZA [PAUSE]
- R11. PROGRAMOWANIE [PROG.]

R12. POWTÓRZ [REPEAT]

R13. PRZECHODZENIE POMIĘDZY FOLDERAMI [FOLDER]

R14. WYŁĄCZANIE DŹWIĘKU [MUTE]

R15. PRZYCISKI NUMERYCZNE

R16. REGULACJA GŁOŚNOŚCI - [VOLUME -]

R17. REGULACJA GŁOŚNOŚCI + [VOLUME+]



DANGER: Invisible laser radiation when open and interlock failed or defeated. Avoid direct **posture** to beam.
CAUTION: Hazardous laser radiation when open and interlock defeated.*** [tłumaczenie poniżej]



"Nie używać urządzenia w pobliżu wody. Nie należy umieszczać na urządzeniu naczyń z wodą, takich jak wazonny."

*** UWAGA: Niewidoczne promieniowanie laserowe przy otwartej pokrywie i uszkodzonym zabezpieczeniu. Unikać bezpośredniego kontaktu oka z promieniem lasera.

OSTRZEŻENIE: Niebezpieczne promieniowanie laserowe przy otwartej pokrywie i uszkodzonym zabezpieczeniu.

UWAGA: RYZYKO PORAŻENIA PRĄDEM ELEKTRYCZNYM. NIE OTWIERAĆ.

MONTAŻ

PODŁĄCZENIE GŁOŚNIKÓW

Podłącz KABEL PRAWEGO GŁOŚNIKA (42) do WYJŚCIA NA PRAWY GŁOŚNIK - R (38) z tyłu urządzenia. Podłącz KABEL LEWEGO GŁOŚNIKA (43) do WYJŚCIA NA LEWY GŁOŚNIK - L (39) z tyłu urządzenia.

MONTAŻ GŁOŚNIKÓW NA ŚCIANIE

Możesz zamontować oba GŁOŚNIKI na ścianie korzystając z OTWORU DO

MONTOWANIA NA ŚCIANIE PRAWEGO GŁOŚNIKA (44) i z OTWORU DO MONTOWANIA NA ŚCIANIE LEWEGO GŁOŚNIKA (45).

UMIESZCZENIE BATERII W PILOCIE

Umieść dwie baterie "AAA" zgodnie z instrukcją narysowaną w komorze bateryjnej.

ANTENA

AM - Antena AM znajduje się wewnątrz urządzenia. Aby otrzymać najczystszy możliwy odbiór, należy ustawić urządzenie w pozycji, w której wewnętrzna antena odbierze najsilniejszy sygnał.

FM – Aby uzyskać lepszy odbiór FM, należy rozciągnąć KABEL ANTENY FM (40) na całą jego długość.

STEREOFONICZNE WEJŚCIE SŁUCHAWKOWE

Aby móc słuchać muzyki korzystając ze słuchawek włóż wtyczkę słuchawek (nie dołączone do zestawu) w WYJŚCIE NA SŁUCHAWKI (2), a następnie ustaw głośność korzystając z REGULACJI GŁOŚNOŚCI VOLUME + (MAX) (23) i VOLUME - (MIN) (24). Podczas korzystania ze słuchawek dźwięk płynący z głośników zostaje automatycznie wyciszony.

WEJŚCIE AUX

Aby odtwarzać muzykę z odtwarzacza MP3, podłącz odtwarzacz MP3 do WEJŚCIA AUX (3) umieszczonego z przodu urządzenia i ustaw AUX korzystając z PRZYCISKU FUNKCYJNEGO (9).

WŁĄCZANIE/WYŁĄCZANIE URZĄDZENIA

- Wciśnij WŁĄCZNIK ZASILANIA (1), aby włączyć urządzenie. Zaświeci się WSKAŹNIK ZASILANIA (11).
- Zwolnij WŁĄCZNIK ZASILANIA (1), aby wyłączyć urządzenie.

SYSTEM SUPER BASS

Aby wzmocnić efekt basów, wciśnij WŁĄCZNIK SYSTEMU SUPER BASS (5).

GŁOŚNOŚĆ

Aby ustawić głośność, użyj REGULATORÓW GŁOŚNOŚCI VOLUME + (MAX) (23) i VOLUME - (MIN) (24) lub przycisków na pilocie (R16 / R17).

OBSŁUGA URZĄDZENIA PRZY POMOCY PILOTA

Aby możliwa była obsługa urządzenia przy pomocy pilota, WŁĄCZNIK ZASILANIA (1) urządzenia musi być wciśnięty.

Korzystając z pilota należy kierować NADAJNIK PODCZERWIENI (R2) pilota w stronę CZUJNIKA PILOTA (10), znajdującego się na urządzeniu.

- Naciśnij przycisk POWER ON/OFF (R1), aby włączyć/wyłączyć urządzenie.
- Naciśnij przycisk PLAY (R6), aby odtwarzać CD.
- Naciśnij przycisk “◀◀” (R4) lub “▶▶” (R5), aby przejść do poprzedniego lub następnego utworu LUB naciśnij i przytrzymaj przyciski, aby móc przewijać dany utwór.
- Naciśnij przycisk STOP (R3), aby zatrzymać odtwarzanie.
- Naciśnij przycisk PAUSE (R10) w trakcie odtwarzania, aby chwilowo wstrzymać odtwarzanie.
- Naciśnij przycisk PROG (R11), aby ustawić program odtwarzania (patrz: PROGRAMOWANIE).
- Użyj PRZYCISKÓW NUMERYCZNYCH (R15), aby wybrać utwór.
- Naciśnij przycisk REPEAT (R12) w trakcie odtwarzania, aby ponownie odtworzyć pojedynczy utwór/wszystkie utwory.
- Wciśnij przycisk VOLUME- (R16) lub VOLUME+ (R17), aby ustawić głośność.
- Naciśnij przycisk MUTE (R14), aby czasowo wyłączyć dźwięk podczas odtwarzania.
 - Naciśnij przycisk CD/USB/SD (R9), aby przełączyć między CD, USB i SD przy wybranym trybie MODE.
 - Naciśnij przycisk Random (R7), aby odtwarzać utwory losowo.
 - Naciśnij przycisk Intro (R8), aby odtworzyć początek każdego utworu na płycie CD (pierwsze 9 sekund) i naciśnij go ponownie, aby powrócić do normalnego odtwarzania (działa jedynie w przypadku CD).
 - Naciśnij przycisk Folder (R13), aby włączyć tryb przechodzenia pomiędzy folderami.

FUNKCJA ANTI-SHOCK

Funkcja anti-shock działa jedynie w przypadku odtwarzania w formacie MP3. Jeśli

odtwarzacz będzie wibrował bez przerwy przez 20 sekund podczas odtwarzania, funkcja anti-shock wyłączy się automatycznie.

OBSŁUGA - USB, MP3, CD, CD-R, CD-RW

ODTWARZANIE PŁYT CD

PAMIĘTAJ: Jeśli podczas odtwarzania z płyty CD zauważysz „jłkanie się” płyty, spróbuuj ściszyć dźwięk. Podczas odtwarzania z płyty CD, nie otwieraj pokrywy CD.

1. Ustaw tryb MODE przy pomocy PRZYCISKU FUNKCYJNEGO (9).
2. Naciśnij przycisk otwierający pokrywę CD (25), aby otworzyć POKRYWĘ CD. Włóż płytę CD i zamknij POKRYWĘ CD.
3. Kiedy POKRYWA CD jest zamknięta, a w środku znajduje się płyta, całkowita liczba utworów zostanie wyświetlona na WYŚWIETLACZU LCD.
4. Naciśnij przycisk PLAY (19), aby zacząć odtwarzanie z płyty CD. Numer wyświetlanego utworu pojawi się na WYŚWIETLACZU LCD.
5. Jeśli POKRYWA CD nie jest zamknięta albo nie ma w środku płyty, na WYŚWIETLACZU pojawi się napis "OPN" lub "NOD" i urządzenie automatycznie przejdzie do trybu "STOP".

ODTWARZANIE PŁYT KOMPAKTOWYCH Z UTWORAMI W FORMACIE MP3

PAMIĘTAJ: Jeśli podczas odtwarzania z płyty CD zauważysz „jłkanie się” płyty, spróbuuj ściszyć dźwięk. Podczas odtwarzania z płyty CD, nie otwieraj pokrywy CD.

1. Ustaw tryb MODE przy pomocy PRZYCISKU FUNKCYJNEGO (9).
2. Naciśnij przycisk otwierający pokrywę CD (25), aby otworzyć POKRYWĘ CD. Włóż płytę CD MP3 i zamknij POKRYWĘ CD.
3. Kiedy POKRYWA CD jest zamknięta, a w środku znajduje się płyta CD MP3, płyta zacznie odtwarzać się automatycznie, a na WYŚWIETLACZU LCD pojawi się numer odtwarzanego utworu.
4. Jeśli POKRYWA CD nie jest zamknięta albo w środku nie ma płyty, na WYŚWIETLACZU pojawi się napis "OPN" lub "NOD" i urządzenie automatycznie przejdzie do trybu "STOP".

ODTWARZANIE Z URZĄDZEŃ PODŁĄCZONYCH POD PORT USB LUB Z KART SD/MMC

ODTWARZANIE PLIKÓW MP3 Z PAMIĘCI ZEWNĘTRZNYCH PRZEZ PORT USB

ORAZ Z KART SD/MMC.

System ten jest w stanie odczytać i odtworzyć wszystkie pliki w formacie MP3, zapisane w pamięci zewnętrznej ze złączem USB oraz z kart SD i MMC.

PAMIĘTAJ: Nie istnieje możliwość obsługi trybów USB/SD/MMC, kiedy pokrywa CD jest otwarta. Upewnij się, że pokrywa CD jest zamknięta podczas odtwarzania w trybach USB/SD/MMC.

1. Ustaw tryb MODE przy pomocy PRZYCISKU FUNKCYJNEGO (9).
2. Podłącz pamięć zewnętrzną USB i upewnij się, że jest prawidłowo podłączona lub włóż kartę SD/MMC nie zginając jej.
3. Naciśnij przycisk CD/USB/SD (22).
4. System automatycznie odczyta pliki MP3 z pamięci zewnętrznej USB lub karty SD/MMC.

Niewłaściwe podłączenie pamięci zewnętrznej USB lub próba umieszczenia karty SD/MMC odwrotnie może uszkodzić urządzenie, pamięć zewnętrzną USB lub kartę SD/MMC.

ZATRZYMANIE ODTWARZANIA PŁYTY

- Naciśnij przycisk STOP (15), aby zatrzymać odtwarzanie płyty. Z wyświetlacza zniknie ikona trybu odtwarzania “▶”

PAUZA

- Naciśnij przycisk PLAY/ PAUSE (19) podczas odtwarzania, aby czasowo zatrzymać odtwarzanie i przejść do trybu „Pause”. Płyta zatrzyma się w miejscu, w którym była odtwarzana. Ikona trybu odtwarzania “(” i numer utworu w trybie pauzy będą pulsowały.
- Naciśnij przycisk PLAY/ PAUSE (19) ponownie, aby wznowić odtwarzanie.

PRZECHODZENIE POMIĘDZY UTWORAMI ORAZ PRZEWIJANIE DANEGO UTWORU

- W trybie „Play” lub „Pause” naciśnij przycisk UP/F.F. (16) lub DN/REW (12), aby przejść do poprzedniego lub następnego utworu.
- W trybie „Play” lub „Pause” naciśnij i przytrzymaj przycisk UP/F.F. (16) lub DN/REW (12), aby przewinąć utwór, a bieżący czas odtwarzania utworu pokaże się na wyświetlaczu.
- Zwolnij przycisk UP/F.F. (16) lub DN/REW (12), aby zatrzymać przewijanie.

PROGRAMOWANIE

WEJŚCIE W TRYB PROGRAMOWANIA NIE JEST MOŻLIWE PODCZAS ODTWARZANIA Z PŁYTY LUB PAMIĘCI ZEWNĘTRZNEJ USB. NACIŚNIJ NAJPIERW PRZYCISK STOP (15), A NASTĘPNIĘ POSTĘPUJ ZGODNIE Z PONIŻSZĄ INSTRUKCJĄ:

- Naciśnij przycisk PROG (17). Na wyświetlaczu pojawi się "00" w przypadku płyty CD lub "000" w przypadku formatu MP3 lub pamięci zewnętrznej USB.
- Naciśnij przycisk UP/F.F.(20) lub DN/REW.(21), aby znaleźć utwór, który ma zostać zapamiętany.
- Naciśnij przycisk PROG (17), aby zapamiętać utwór.
- Postępuj zgodnie z powyższą instrukcją, aż wszystkie żądane utwory zostaną zapamiętane (do 16 utworów).
- Naciśnij przycisk PLAY/PAUSE (19), aby zacząć odtwarzanie pierwszego zaprogramowanego utworu.
- Podczas odtwarzania zaprogramowanych utworów na wyświetlaczu LCD widoczny będzie napis PROG.

PONOWNE ODTWARZANIE (DLA CD/MP3 ORAZ USB/SD/MMC)

REPEAT 1 – PONOWNE ODTWARZANIE JEDNEGO UTWORU

- Aby ustawić REPEAT 1 (możliwe jedynie podczas odtwarzania CD/MP3/USB/SD/MMC), naciśnij jednokrotnie przycisk REPEAT (18), aby stale odtwarzany był jeden utwór. Na wyświetlaczu LCD widoczny będzie napis REP. Aby wyłączyć Repeat 1, naciśnij przycisk REPEAT (18) dwukrotnie, a napis REP zniknie z wyświetlacza.

REPEAT ALL – PONOWNE ODTWARZANIE WSZYSTKICH UTWORÓW

- Aby ustawić REPEAT ALL (możliwe jedynie podczas odtwarzania CD/MP3/USB/SD/MMC), naciśnij dwukrotnie przycisk REPEAT (18), aby stale odtwarzać całą zawartość płyty lub innego nośnika. Napis REP ALL widoczny będzie na wyświetlaczu LCD. Aby wyłączyć Repeat ALL, naciśnij jednokrotnie przycisk REPEAT (18), a napis REP ALL zniknie z wyświetlacza.

PONOWNE ODTWARZANIE JEDNEGO UTWORU W OBRĘBIE FOLDERU

- Aby ustawić REPEAT 1 dla jednego utworu w obrębie danego FOLDERU,

naciśnij przycisk FOLDER (16) w trybie odtwarzania lub zatrzymania [play/ stop]. Możesz wybrać żądany FOLDER używając przycisków UP (20) i DN (21). Napis FOLDER będzie widoczny na wyświetlaczu LCD. Naciśnij jednokrotnie przycisk REPEAT (18), aby stale odtwarzać wybrany utwór w obrębie FOLDERU. Napisy FOLDER i REP będą widoczne na wyświetlaczu.

Aby wyłączyć Repeat 1 w obrębie FOLDERU, naciśnij dwukrotnie przycisk REPEAT (18), a napis REP zniknie z wyświetlacza.

Jeśli chcesz przejść z trybu Repeat 1 dla bieżącego FOLDERU do trybu Repeat 1 dla całej zawartości płyty lub innego nośnika, naciśnij jednokrotnie przycisk FOLDER (16). Napis FOLDER zniknie z wyświetlacza, a napis REP nadal będzie widoczny.

PONOWNE ODTWARZANIE CAŁEJ ZAWARTOŚCI FOLDERU

- Aby ustawić REPEAT ALL dla całej zawartości danego FOLDERU, naciśnij przycisk FOLDER (16) w trybie odtwarzania lub zatrzymania [play/ stop]. Możesz wybrać żądany FOLDER używając przycisków UP (20) i DN (21). Napis FOLDER będzie widoczny na wyświetlaczu LCD. Następnie naciśnij dwukrotnie przycisk REPEAT (18), aby stale odtwarzać całą zawartość wybranego FOLDERU. Napisy FOLDER i REP ALL będą widoczne na wyświetlaczu LCD.

Aby wyłączyć Repeat ALL w obrębie FOLDERU, naciśnij jednokrotnie przycisk REPEAT (18). Napis REP ALL zniknie z wyświetlacza.

Jeśli chcesz przejść z trybu Repeat ALL dla bieżącego FOLDERU do trybu Repeat ALL dla całej zawartości płyty lub innego nośnika, naciśnij jednokrotnie przycisk FOLDER (16). Napis FOLDER zniknie z wyświetlacza, a napis REP ALL nadal będzie widoczny.

PRZECHODZENIE POMIĘDZY FOLDERAMI

- Naciśnij jednokrotnie przycisk FOLDER (16) w trakcie odtwarzania. Napis FOLDER będzie widoczny na wyświetlaczu LCD.
- Użyj przycisków UP/F.F. (20) i DN/REW (21), aby przechodzić pomiędzy folderami na płycie lub innym nośniku pamięci.
- Numer folderu będzie widoczny na wyświetlaczu przez 2 sekundy, gdy będzie wciśnięty przycisk UP/F.F. (20) lub DN/REW (21) w trybie „Folder”.
- Rozpocznie się odtwarzanie pierwszego utworu wybranego folderu, a numer utworu w obrębie danego folderu ukaże się na wyświetlaczu LCD.
- Naciśnij ponownie przycisk FOLDER (16), aby powrócić do zwykłego trybu odtwarzania. Napis FOLDER zniknie z wyświetlacza.

PAMIĘTAJ: W TRYBIE „FOLDER” PRZYCISKI UP/F.F. (20) i DN/REW. (21) POZWALAJĄ JEDYNNIE NA PRZEMIESZCZANIE SIĘ POMIĘDZY FOLDERAMI. ABY PRZEMIESZCZAĆ SIĘ POMIĘDZY UTWORAMI TRYB „FOLDER” MUSI ZOSTAĆ WYŁĄCZONY.

- Aby odtworzyć utwór z danego folderu, wybierz najpierw żądany folder i wyłącz tryb FOLDER, naciskając ponownie przycisk Folder (16).
- Pozycja odtwarzanego utworu na całej płycie będzie widoczna na wyświetlaczu LCD.
- Naciśnij przycisk UP/F.F. (20) lub DN/REW (21), aby przemieszczać się pomiędzy utworami.

SŁUCHANIE RADIA

- Wciśnij przycisk POWER ON/OFF (1), a następnie korzystając z PRZYCISKU FUNKCYJNEGO (9) wybierz tryb RADIO. Wybierz zakres FM / FM STEREO / AM korzystając z przycisku PRZEŁĄCZNIKA ZAKRESÓW (14).
- Ustaw głośność przy pomocy REGULATORÓW GŁOŚNOŚCI VOLUME + (MAX) (23) i VOLUME - (MIN) (24).
- Wybierz stację radiową przy pomocy POKRĘTŁA STROJENIA (4). Wybrana częstotliwość ukaże się na wyświetlaczu LCD (6).
- Aby wyłączyć radio zwolnij przycisk POWER ON/OFF (1).

DANE TECHNICZNE

ZAKRES FAL RADIOWYCH: FM 88 - 108 MHz / AM 530 - 1600 kHz

PORT USB: USB 2.0

WEJŚCIE NA KARTY: SD / MMC

ODTWARZACZ CD: CD/CDR/CDRW/MP3

GŁOŚNIK: 4" Dynamic Speaker 4 ohm x 2

2" Tweeter 4 ohm x 2

ZASILANIE: AC230V~50Hz

* Urządzenie odczytuje płyty CD-RW. Może się jednak zdarzyć, że niektóre płyty nie będą odtwarzane prawidłowo. Nie gwarantuje się więc prawidłowego odtwarzania wszystkich płyt CD-RW.

UWAGI

- Nie używać urządzenia w pobliżu wody. Nie należy umieszczać na urządzeniu naczyń z wodą, takich jak wazon.
- Nie umieszczać urządzenia w zamkniętych szafkach lub regałach nie posiadających właściwej wentylacji.
- Nie należy ograniczać wentylacji poprzez blokowanie otworów wentylacyjnych przez inne przedmioty, takie jak gazety, obrusy, zasłony itd.
- Nie należy umieszczać na urządzeniu otwartego źródła ognia, takiego jak świece.
- Produkt laserowy klasy 1.
- Urządzenie można odkurzać przy pomocy miękkiej ściereczki. W przypadku silnego zabrudzenia ściereczkę można lekko zwilżyć. Pod żadnym pozorem nie należy dopuścić, aby do środka urządzenia dostała się woda lub inny płyn. Nie należy używać szorstkich ściereczek lub środków czyszczących, ponieważ mogą one uszkodzić wykończenie obudowy urządzenia.

RIC SHOCK